

TOASTER VERTICAL VCTM-2

MODÈLES DISPONIBLE

- VCTM-2 9210914
- VCTM-2 9210916



Le toaster à contact vertical (VCTM-2) est utilisé dans les chaînes de restauration les plus importantes autour du monde, donnant aux pains une finition brun doré uniforme qui aide les hamburgers à avoir meilleur goût, à être plus beau et rester chauds lorsqu'ils sont entre les mains des clients.

Avec son faible encombrement, le VCTM-2 convient parfaitement à toute opération où le grillage de pain de haute qualité est l'objectif. Le VCTM-2 dispose également d'un moteur à vitesse variable qui offre une flexibilité aux opérations pour les futurs éléments de menu et permet des ajustements clair/sombre. Il grille deux pains simultanément et comporte des boutons de compression individuels du talon et de la couronne qui permettent d'ajuster facilement la qualité du pain grillé. Avec un encombrement réduit par rapport au toaster à contact vertical standard, le VCTM-2 convient parfaitement à toute utilisation où l'espace est limité.

Résultats à la demande

Oubliez le grillage par lot. Faites griller des pains au besoin et servez des sandwichs frais sans causer de retard.

Qualité ajustable

Les paramètres de compression et les températures des plateaux sont facilement réglables. Chaque pain peut avoir une finition dorée sans être aplati ni marqué.

Faible encombrement

La conception verticale économise un espace de comptoir précieux, permettant de s'intégrer facilement dans n'importe quelle espace.

CARACTÉRISTIQUES GÉNÉRALES

- Grille deux pains complets simultanément pour une capacité accrue.
- Le moteur à vitesse variable offre une flexibilité de fonctionnement pour les futurs éléments de menu et permet des ajustements clair/sombre.
- L'encombrement est environ 30 % plus petit que le VCT-2000.
- Disponible avec une roue à beurre mécanique pour donner aux pains un toast savoureux.
- Disponible avec un élément chauffant auxiliaire qui réchauffe tous les côtés des pains.
- Compression individuelle du talon et de la couronne.
- Contrôleur numérique pour régler la température.

TOASTER VERTICAL - VCTM-2

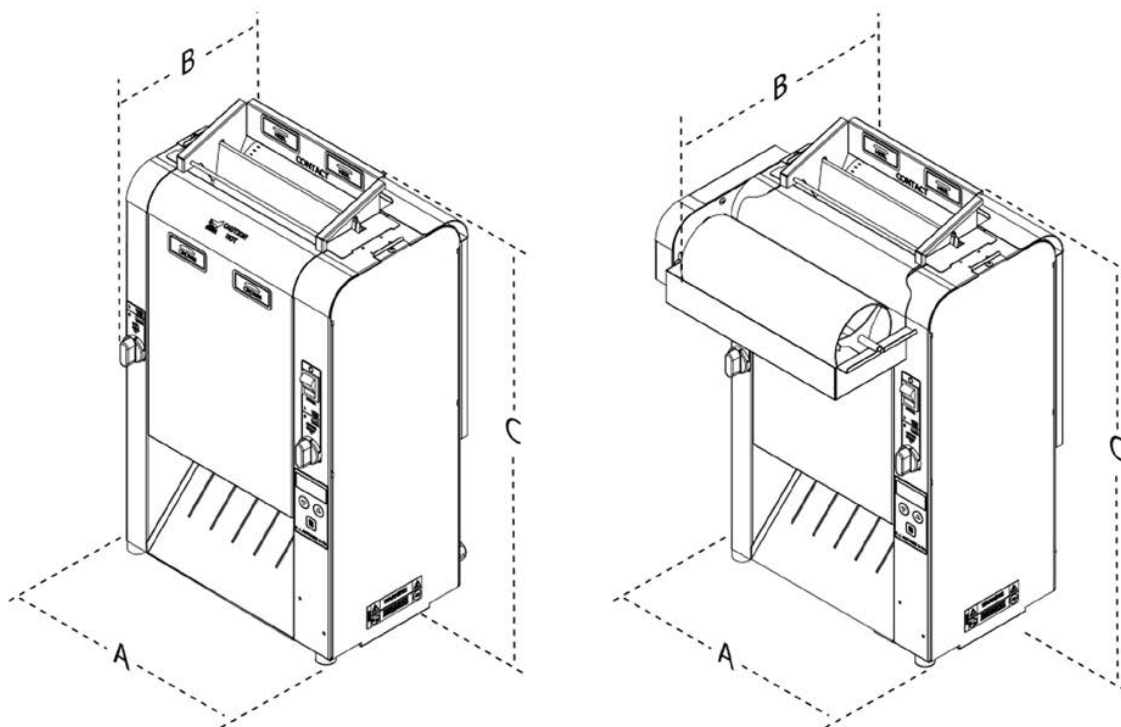



	COURONNE		TALON	
Ouverture	Min.	Max.	Min.	Max.
44mm	13mm	22mm	13mm	22mm

DIMMENSIONS ET POIDS

MODÈLE N° DE FABRICATION	LARGEUR	PROFONDEUR	HAUTEUR	POIDS D'EXPÉDITION	
VCTM-2 9210916	356 mm	268 mm	648 mm	30.4 kg	avec chauffage auxiliaire
VCTM-2 9210914	387 mm	375 mm	648 mm	31.8 kg	avec chauffage auxiliaire et roue à beurre

CARACTÉRISTIQUES ÉLECTRIQUES

MODÈLE N° DE FABRICATION	CAPACITÉ	APPAREIL DE CHAUFFAGE AUXILIAIRE	FICHE	VOLTS	WATTS	AMPS	FREQ.	
VCTM-2 9210916	Moteur à vitesse variable	Oui		208-230	3100	14.9-13.5	50/60	avec chauffage auxiliaire
VCTM-2 9210914	Moteur à vitesse variable	Oui		208-230	3100	14.9-13.5	50/60	avec chauffage auxiliaire et roue à beurre